



ZKTECO[®]

Passfinger 1010

Guia de instalação

INSTALAÇÃO ELÉTRICA

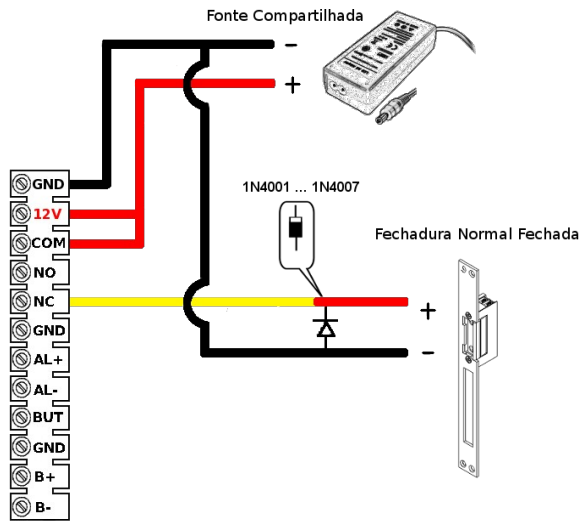

Acionamento de fechadura normal fechada com fonte compartilhada.

Obrigatório o uso do diodo

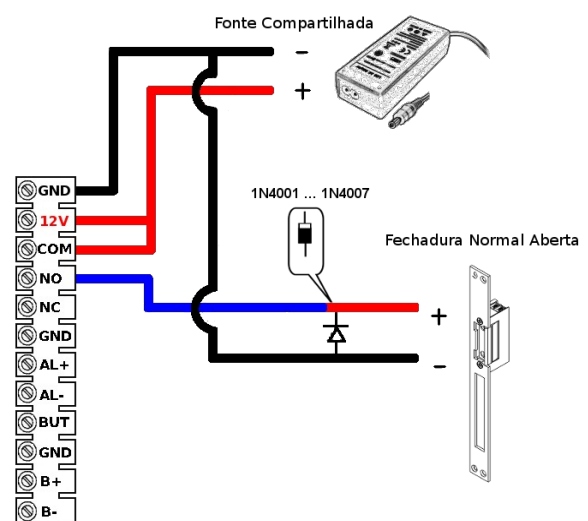

Acionamento de fechadura normal aberta com fonte compartilhada.

Obrigatório o uso do diodo

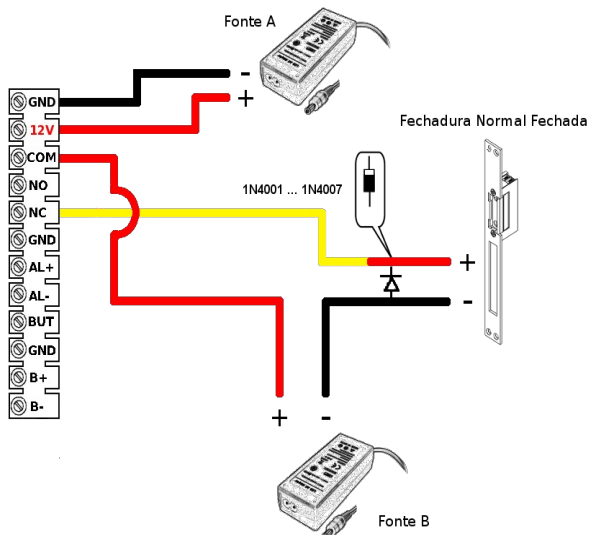

Acionamento de fechadura normal fechada com fonte dedicada.

Obrigatório o uso do diodo

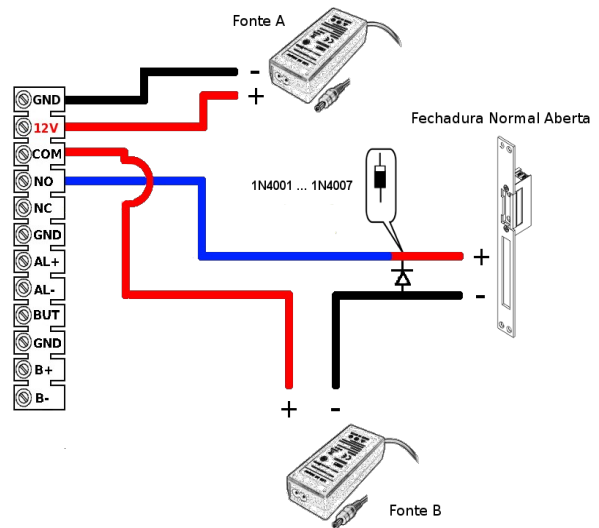

Acionamento de fechadura normal aberta com fonte dedicada.

Obrigatório o uso do diodo

INSTALAÇÃO ELÉTRICA

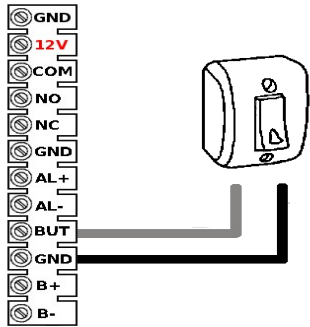

Ligação de botoeira simples

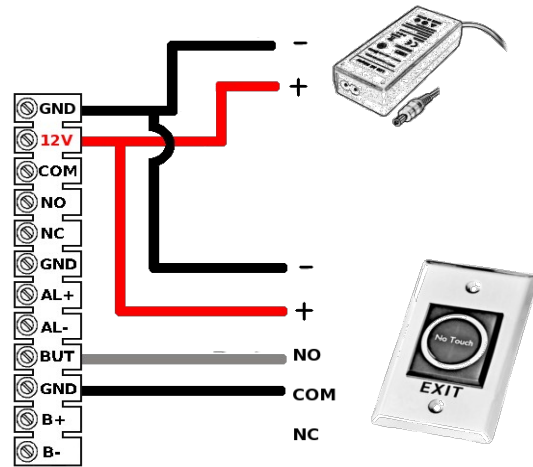

Ligação de botoeira infravermelho

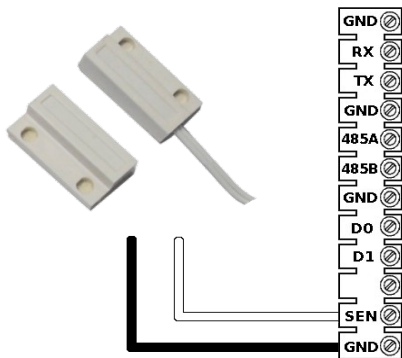

Ligação de sensor de porta aberta

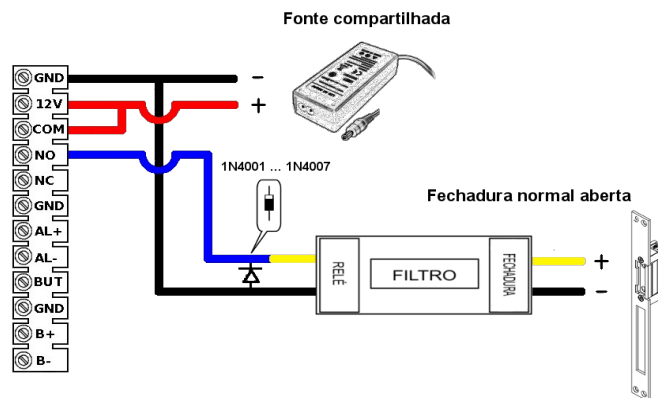

Ligação do filtro antirruídos (opcional)

OPERAÇÕES BÁSICAS

1 Configuração de rede TCP/IP

Acesse o seguinte caminho para configurar o IP do equipamento:

Menu >> Opções >> Comunic. >> IP Addr

2 Configuração de data e hora

Acesse o seguinte caminho para configurar a data e hora do equipamento:

Menu >> Opções >> Sistema >> Data e Hora

3 Cadastro de usuários e administradores

3.1 Cadastro de usuários (não têm acesso ao menu)

Utilizando impressão digital

Menu >> Usuários >> Cadastrar Usr >>

Cadastrar ID:

Insira o PIN e coloque o mesmo dedo sobre o sensor 3 vezes.

Utilizando senha

Menu >> Usuários >> Cadastrar Usr >>

Cadastrar Senha: Insira o PIN desejado e a senha

3.2 Cadastro de administradores (têm acesso ao menu)

Acesse o seguinte caminho:

Menu >> Usuários >> Cadastrar Admin

Em seguida selecione o tipo de autenticação (Impressão digital, senha, cartão).

Em seguida selecione o nível de privilégio do administrador.

Existem 3 diferentes níveis de privilégios para os administradores do equipamento:

Cadastrador: pode cadastrar novos usuários e novos cadastradores.

Administrador: pode cadastrar novos usuários, cadastradores e administradores. Além disso, tem acesso à várias opções no Menu. Não visualiza o submenu 'Opções avançadas'

Supervisor: Tem acesso total à todas as funções do equipamento.

O restante do procedimento para cadastramento de administradores é idêntico ao procedimento descrito para o cadastramento de usuários

4 Excluir usuários

Menu >> Usuários >> Excluir: Entre com o PIN desejado.

5 Excluir privilégios dos

Administradores (não apaga usuários)

Este procedimento libera o acesso ao menu para todos os usuários

Menu >> Opções >> Sistema >> Opção Avançada >> Clr Admin Pri

6 Apagar dados (Apaga todos usuários)

Menu >> Opções >> Sistema >> Opção Avançada >> Apagar Dados